

Produkt zgodny z normami: **EN71**, **EN62115**, **ASTM-F963**, GB6675.

Product complies with: **EN71**, **EN62115**, **ASTM-F963**, GB6675.

Produkt konform mit den Normen: **EN71**, **EN62115**, **ASTM-F963**, GB6675.

TOYZ[®]
by CARETERO

INSTRUKCJA UŻYTKOWANIA/ USER MANUAL/ BEDIENUNGSANLEITUNG

POJAZD AKUMULATOROWY

BATTERY OPERATED RIDE-ON CAR

BATTERIEBETRIEBENES FAHRZEUG

TERRA



WAŻNE! Prosimy o uważne przeczytanie niniejszej instrukcji użytkowania przed pierwszym użyciem produktu. Instrukcję należy zachować na wypadek potrzeby ponownego z niej skorzystania.

IMPORTANT! Please read these instructions carefully before the first use of the product. This manual should be kept for future use.

WICHTIG! Wir bitten um genaues Durchlesen dieser Bedienungsanleitung vor der ersten Anwendung des Produkts. Die Bedienungsanleitung ist für den Fall der Notwendigkeit ihrer erneuten Nutzung aufzubewahren.



TERRA

Dziękujemy za zakup pojazdu akumulatorowego **Toyz by Caretero TERRA**.
Kupili Państwo nowoczesny produkt wysokiej jakości.
Jesteśmy przekonani, że zapewni on Państwa maluchowi bezpieczeństwo i pomoże
w jego harmonijnym rozwoju.
Zachęcamy do zapoznania się z naszą kompletną ofertą na stronie **www.toyz.pl**.
Czekamy również na wszelkie uwagi dotyczące użytkowania naszych produktów.

Zespół marki Toyz by Caretero.

Thank you for choosing the **Toyz by Caretero TERRA** battery operated ride-on
car. You bought a modern, high quality product.
We are sure it will help your child in safe, harmonious growth.
We encourage you to learn about our full offer on our website: **www.toyz.pl**
Should you have any remarks about this product, feel free to share them with us.

Toyz by Caretero TEAM.

Wir danken Ihnen für den Kauf des batteriebetriebenen Fahrzeugs **Toyz by
Caretero TERRA**. Sie haben ein modernes Produkt von hoher Qualität erworben.
Wir sind überzeugt, dass es Ihrem Kind Sicherheit garantiert und es bei der
harmonischen Entwicklung unterstützt. Wir laden Sie herzlich dazu ein, sich mit
unserem vollständigen Angebot auf der Website **www.toyz.pl** bekannt zu machen.
Außerdem nehmen wir gern Anmerkungen und Hinweise zur Nutzung unserer
Produkte entgegen.

Toyz by Caretero MANNSCHAFT.

www.toyz.pl :)

PL LISTA CZĘŚCI

1. karoseria	1 pc	13. przedni zderzak	1 pc
2. tylne koło	2 pc	14. $\varnothing 5 \times 12$ wkręt	6 pc
3. przednie koło	2 pc	15. tylny zderzak	1 pc
4. $\varnothing 12$ podkładka	4 pc	16. oparcie	1 pc
5. nakrętka na oś	4 pc	17. siedzisko	1 pc
6. kołpak	4 pc	18. $\varnothing 10$ podkładka	1 pc
7. klucz	2 pc	19. zawlecza	1 pc
8. kierownica	1 pc	20. ładowarka	1 pc
9. $\varnothing 5$ nakrętka	1 pc	21. pilot zdalnego sterowania	1 pc
10. M5X30 śruba	1 pc	22. przednia oś	1 pc
11. bagażnik	2 pc	23. $\varnothing 4 \times 12$ wkręt	8 pc
12. $\varnothing 4 \times 16$ wkręt	19 pc	24. zębátka koła	2 pc

UWAGA: Przed złożeniem samochodu należy sprawdzić, czy w pudełku znajdują się wszystkie wymienione części.

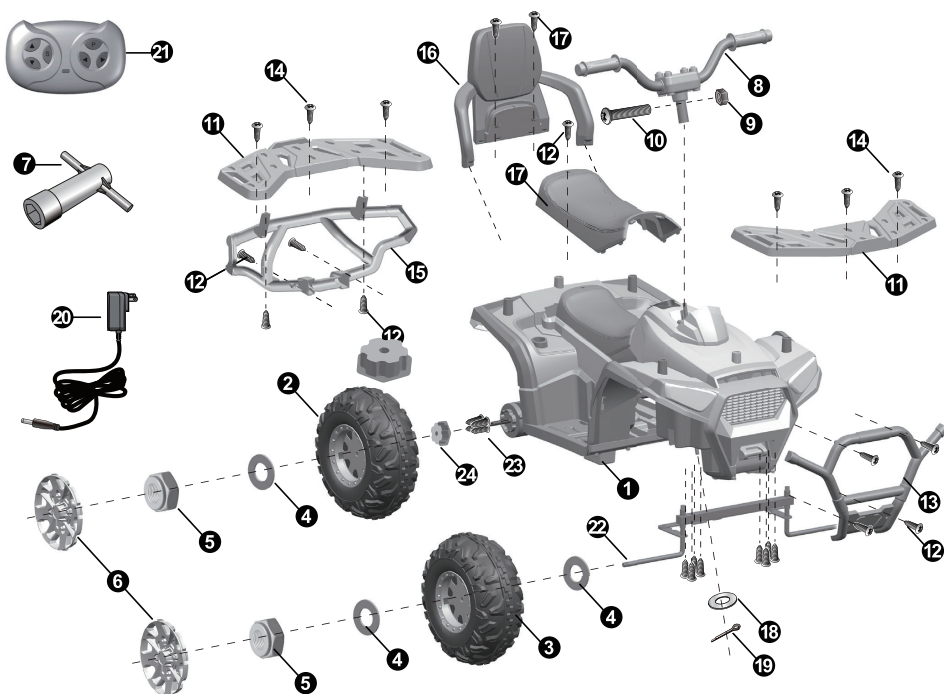

PL DANE TECHNICZNE

akumulator	12V 10Ah (1 sztuka)
silnik	12V 35W (4 sztuki)
ładowarka	wejście: AC220V, 50Hz, wyjście: DC12V 1000mA
maksymalne obciążenie	50 kg
czas użytkowania	do 2 godzin po pełnym naładowaniu
prędkość	3-8 km/h
wiek użytkownika	3-8 lat

PL INSTRUKCJA UŻYTKOWANIA

OSTRZEŻENIA: Produkt może być złożony wyłącznie przez osobę dorosłą. Produkt nie jest odpowiedni dla dzieci poniżej 3. roku życia. Przed pierwszym użyciem, koniecznie naładuj akumulatory do pełna (około 4-6 godzin), w przeciwnym razie może dojść do nieodwracalnego uszkodzenia akumulatorów. Pojazd powinien być zawsze używany pod nadzorem osoby dorosłej. Produkt zawiera małe elementy, Pojazdowi nie wolno używać w ciemności. Napotkanie przez dziecko niespodziewanych przeszkód może być przyczyną wypadku. Pojazdowi należy używać tylko w ciągu dnia lub na dobrze oświetlonym terenie. Nie zaleca się jazdy po mokrych powierzchniach lub zboczach o nachyleniu powyżej 15 stopni. Nie należy korzystać z pojazdu na zewnątrz w czasie opadów deszczu lub śniegu. Przed zmianą kierunku z jazdy w przód/tył należy całkowicie zatrzymać pojazd. Regularnie sprawdzaj wszystkie połączenia kabli, akumulatorów. Sprawdzaj wszystkie elementy pojazdu, czy nie uległy uszkodzeniu. Jeśli jakikolwiek element pojazdu uległ uszkodzeniu, zaprzestań użytkowania pojazdu i skontaktuj się ze sprzedawcą. Jeśli nie używasz pojazdu przez dłuższy czas, odłącz kable od akumulatorów. Bezpieczny okres użytkowania produktu wynosi 3 lata.

PL INSTRUKCJA MONTAŻU

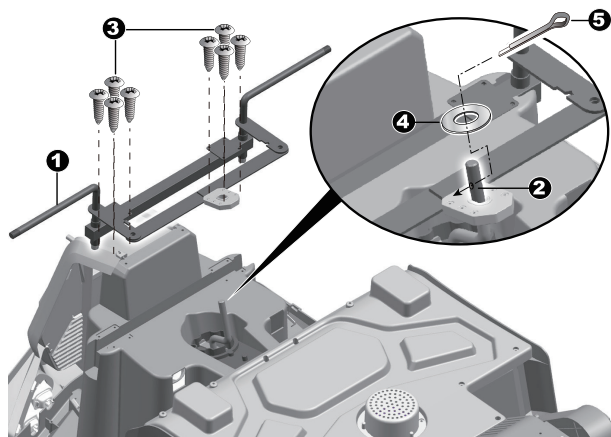

Odwróć karoserię podwoziem do góry. Przyłóż przednią oś do przedniej części podwozia dopasowując otwór pośrodku osi do pręta kierownicy wystającego z podwozia. Śrubokrętem przykręć oś do podwozia ośmioma wkrętami $\varnothing 4 \times 16$. Umieść podkładkę $\varnothing 10$ na pręcie kierownicy i zabezpiecz zawleczką przekładając ją przez otwór w pręcie a następnie zginając końcówkę.

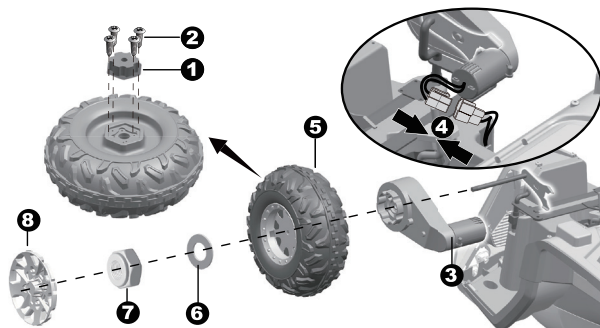

Przykręć zębatkę do przedniego koła czterema wkrętami $\varnothing 4 \times 12$. Umieść silnik w mocowaniu na przedniej osi (zwróć uwagę na oznaczenie stron: L-lewa, R-prawa). Upewnij się że silnik jest zamocowany jak na grafice. Połącz końcówkę kabla silnika z końcówką kabla wystającego z karoserii. Na osi zamontuj przednie koło, podkładkę $\varnothing 12$, nakrętkę i kołpak. Powtórz całość po drugiej stronie pojazdu.

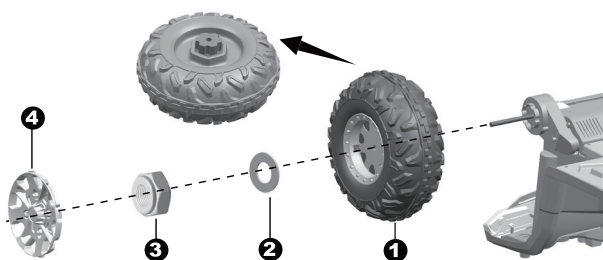

Usuń gumkę trzymającą tylny silnik. Na tylną oś zamontuj tylne koło, podkładkę $\varnothing 12$ i przykręć nakrętkę. Powtórz całość po drugiej stronie pojazdu. Przykręcając nakrętki na tylną oś użyj obu kluczy aby upewnić się że nakrętki są dobrze przykręcone. Zamocuj kołpaki.

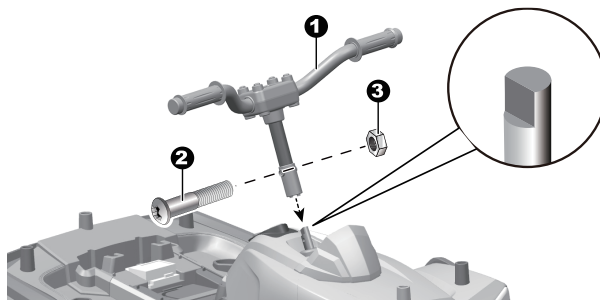

Postaw pojazd na kołach. Umieść kierownicę na pręcie kierowniczym. Końcówka pręta i wnętrze kierownicy są wyprofilowane tak aby kierownica pasowała tylko w jeden sposób. Zrównaj ze sobą otwory w kierownicy z otworem w pręcie i zamocuj wewnątrz śrubę $M5 \times 30$ przykręcając nakrętkę.

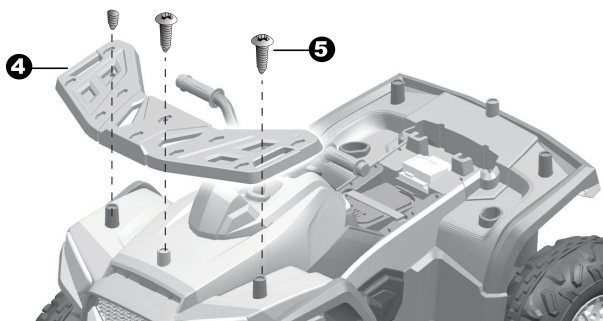

Umieść przedni bagażnik na masce pojazdu i przykręć trzema wkrętami $\varnothing 5 \times 12$.

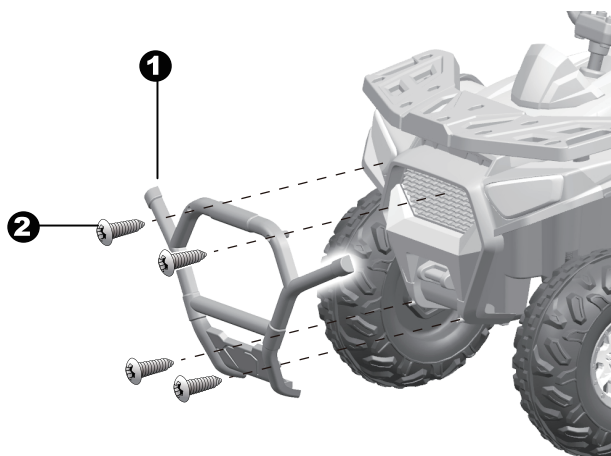

Dopasuj przedni zderzak do frontu pojazdu. Przykręć go czterema wkrętami $\varnothing 4 \times 16$.

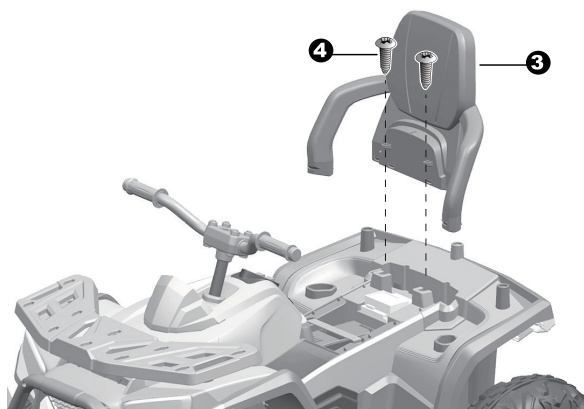

Dopasuj oparcie do wierzchu karoserii. Przykręć siedzisko dwoma wkrętami $\varnothing 4 \times 16$.

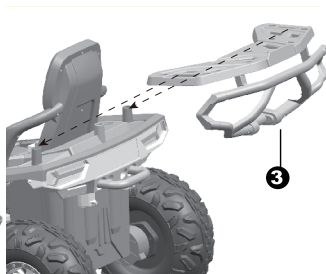
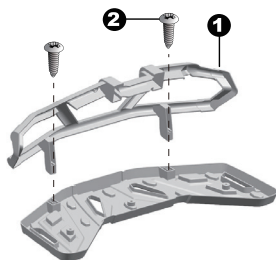

Odwróć tylny bagażnik spodem do góry. Zamocuj w tylnym bagażniku tylny zderzak. Przykręć zderzak do bagażnika dwioma wkrętami $\varnothing 4 \times 16$.

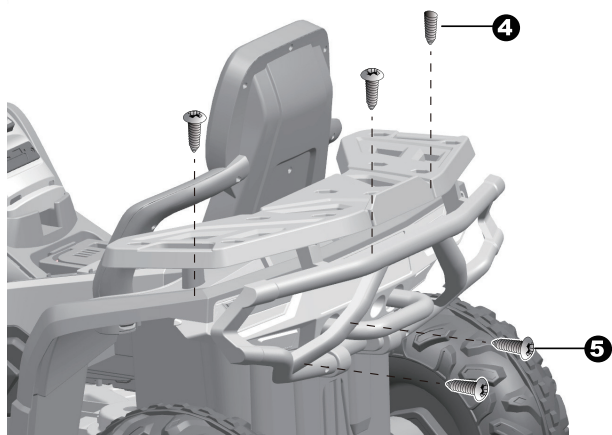

Dopasuj skręcone ze sobą elementy do tylnej części karoserii, przykręć bagażnik trzema wkrętami $\varnothing 5 \times 12$ a bagażnik przykręć dwoma wkrętami $\varnothing 4 \times 16$.

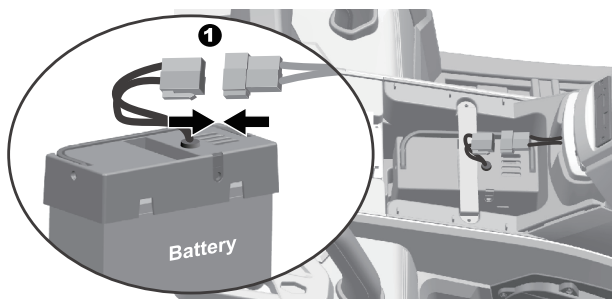

Połącz końcówkę kabla wystającego z karoserii z końcówką kabla akumulatora.

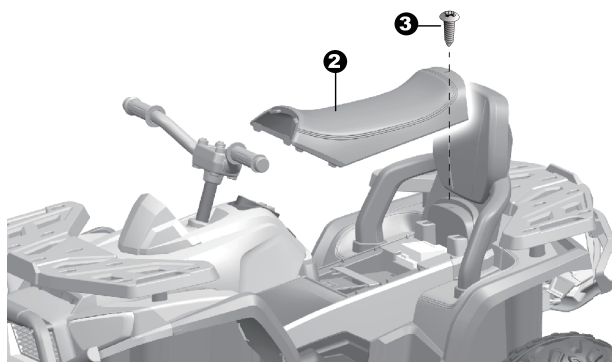

Umieść siedzisko w karoserii i przykręć jednym wkrętem $\varnothing 4 \times 16$.

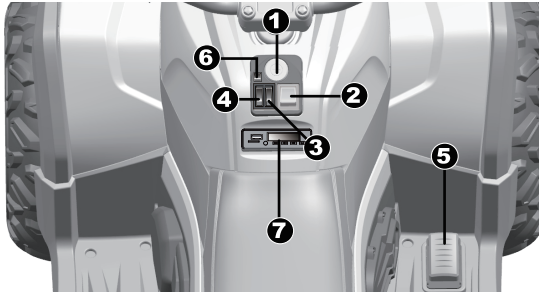

ELEMENTY WNEŹRZA POJAZDU

1. Włłącznik pojazdu
2. Przycisk zmiany kierunku jazdy
3. Przycisk zmiany prędkości jazdy
4. Przycisk zmiany napędu
5. Pedał gazu
6. Przycisk włączania świateł
7. Panel multimedialny

Pojazd włącza się poprzez wciśnięcie przycisku (1.). Aby jechać do przodu należy ustawić przycisk zmiany kierunku jazdy (2.) na opcję FORWARD i wcisnąć pedał gazu (5.). Aby się zatrzymać należy puścić pedał gazu, pojazd przestanie jechać. Aby jechać do tyłu należy ustawić przycisk zmiany kierunku jazdy na opcję REVERSE i wcisnąć pedał gazu. Prędkość jazdy zmienia się za pomocą przycisku FAST & SLOW (3.). Po skończonej zabawie należy wyłączyć pojazd za pomocą przycisku (1.). Napęd z 2 kół na 4 zmienia się za pomocą przycisku (4.)

UWAGA! Przed każdą zmianą prędkości (3.) lub kierunku (2.) należy zatrzymać pojazd. Dokonywanie takich zmian w trakcie jazdy może spowodować uszkodzenia w układzie napędowym.

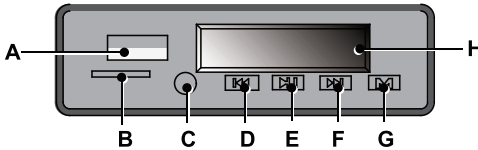

ELEMENTY PANELU MULTIMEDIALNEGO

- A. Gniazdo USB
- B. Gniazdo na kartę pamięci
- C. Port AUX
- D. Poprzedni utwór/zwiększenie głośności (przytrzymując)
- E. Play/Pause

F. Następny utwór/zmniejszenie głośności (przytrzymując)

G. Zmiana źródła odtwarzania/Bluetooth

H. Wyświetlacz ze wskaźnikiem naładowania (przy wartości mniejszej niż 12 należy naładować pojazd)

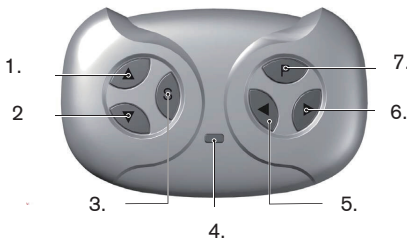

ELEMENTY PILOTA ZDLANEGO STEROWANIA

1. Jazda do przodu
2. Jazda do tyłu
3. Przycisk zmiany prędkości
4. Wskaźnik prędkości
5. Skręt w lewo
6. Skręt w prawo
7. Hamulec

Otwórz pokrywkę na baterie w pilocie. Umieść w środku 2 baterie AAA zgodnie z biegunowością (nieodłączone do paczki) i zamknij pokrywkę. Pojazd musi być wyłączony aby połączyć z nim pilot zdalnego sterowania. Przytrzymaj na pilocie przyciski jazdy w przód i w tył jednocześnie przez 3 sekundy, wskaźnik na pilocie powinien zacząć migotać światłem. Włącz pojazd, wskaźnik powinien zacząć świecić światłem ciągłym. Jeśli Wskaźnik nie świeci jak opisano powyżej należy powtórzyć cały proces.

PL ŁADOWANIE AKUMULATORA

UWAGI DO ŁADOWANIA AKUMULATORÓW

- Przed pierwszym użyciem pojazdu, koniecznie naładuj baterie do pełna. Zawsze podłączaj najpierw końcówkę ładowarki do gniazda ładowania, a następnie włóż wtyczkę ładowarki do gniazdka (ładowarkę może obsługiwać wyłącznie osoba dorosła, nigdy nie pozwalaj swojemu dziecku na używanie ładowarki).
- Kiedy pojazd zaczyna tracić moc (jeździ z dużo mniejszą prędkością, niż normalnie), koniecznie rozpocznij ładowanie akumulatorów przed całkowitym ich rozładowaniem. Ładowanie powinno odbywać się w sposób ciągły przez 4-6 godzin. Nie należy ładować akumulatorów dłużej niż 10 godzin.
- Normalnym zjawiskiem jest nagrzewanie się akumulatorów i ładowarki podczas ładowania (max. 60°C).
- Nigdy nie załączaj pojazdu podczas ładowania akumulatorów.
- Do ładowania używaj wyłącznie ładowarki dostarczonej z pojazdem. Nie używaj innych akumulatorów niż te dostarczone z pojazdem.
- Nigdy nie używaj nowych i starych baterii oraz baterii różnego typu jednocześnie (zasilanie pilota).
- Akumulatory powinny być ładowane przynajmniej raz w miesiącu, także wtedy, gdy pojazd nie jest używany. Ma to zapobiec całkowitemu rozładowaniu akumulatorów i jego potencjalnemu uszkodzeniu.
- Nigdy nie doprowadzaj do zwarcia układu elektrycznego.
- Gniazdo zasilania znajduje się PRZY PEDALE GAZU.
- Podczas ładowania PRZEŁĄCZNIK ZASILANIA powinien znajdować się w pozycji OFF.

ZAPOBIEGANIE POŻAROWI I PORAŻENIU PRĄDEM:

- NIGDY nie dokonuj zmian w instalacji elektrycznej. Manipulowanie przy instalacji elektrycznej może spowodować porażenie prądem, pożar lub wybuch, a także trwale uszkodzić instalację.
- Nie dopuszczaj do bezpośredniego kontaktu pomiędzy zaciskami. Może to wywołać pożar lub wybuch.
- Nie dopuszczaj do kontaktu baterii lub ich części z jakimikolwiek płynami.
- Ładowarki nie należy otwierać. Nieosłonięte przewody i obwody elektryczne wewnątrz obudowy mogą spowodować porażenie prądem.

PL UTYLIZACJA AKUMULATORA I OBSŁUGA BATERII

- Hermetyczny akumulator kwasowo-ołowiowy należy poddać recyklingowi lub składować w sposób przyjazny dla środowiska.
- Nie należy wrzucać akumulatora kwasowo-ołowiowego do ognia. Może dojść do wybuchu lub wycieku.
- Nie należy wyrzucać akumulatora kwasowo-ołowiowego do zwykłego śmietnika. Spalanie, składowanie lub mieszanie hermetycznych akumulatorów kwasowo-ołowiowych z odpadami komunalnymi jest niezgodne z prawem.
- Oddaj zużyty akumulator do lokalnego autoryzowanego punktu recyklingu akumulatorów kwasowo-ołowiowych, na przykład do sprzedawcy akumulatorów samochodowych.
- Aby uzyskać więcej informacji na temat przyjaznego środowiska recyklingu i utylizacji akumulatorów kwasowo-ołowiowych, skontaktuj się z lokalnymi organami odpowiedzialnymi za gospodarowanie odpadami.
- Akumulator może ładować wyłącznie osoba dorosła. Przed użyciem należy naładować baterię!

WSZYSTKIE CZYNNOŚCI ZWIĄZANE Z WYMIANĄ BATERII MUSI WYKONYWAĆ OSOBA DOROSŁA

1. Baterie do pilota zdalnego sterowania nie są dołączone do zestawu.
2. Baterie nieprzeznaczone do ładowania nie mogą być ładowane po wyczerpaniu.
3. Baterie przeznaczone do ładowania mogą być ładowane jedynie po wyjęciu z urządzenia.
4. Należy pamiętać aby baterie umieszczać w urządzeniu z zachowaniem prawidłowych biegunów.
5. Nie należy mieszać ze sobą różnych baterii lub baterii starych z nowymi.
6. Wyczerpane baterie należy bezzwłocznie wyjąć z urządzenia.
7. Nie należy doprowadzać do zwarcia zacisków zasilania.

EN PART LIST

1. bodywork	1 pc	13. front bumper	1 pc
2. rear wheel	2 pc	14. $\varnothing 5 \times 12$ screw	6 pc
3. front wheel	2 pc	15. rear bumper	1 pc
4. $\varnothing 12$ washer	4 pc	16. backrest	1 pc
5. axle nut	4 pc	17. seat	1 pc
6. hubcap	4 pc	18. $\varnothing 10$ washers	1 pc
7. key	2 pc	19. cotter pin	1 pc
8. steering wheel	1 pc	20. charger	1 pc
9. $\varnothing 5$ nut	1 pc	21. remote control	1 pc
10. M5X30 screw	1 pc	22. front axle	1 pc
11. trunk	2 pc	23. $\varnothing 4 \times 12$ screw	8 pc
12. $\varnothing 4 \times 16$ screw	19 pc	24. sprocket	2 pc

NOTE: Before assembling the car, please check that all listed parts are included in the box.

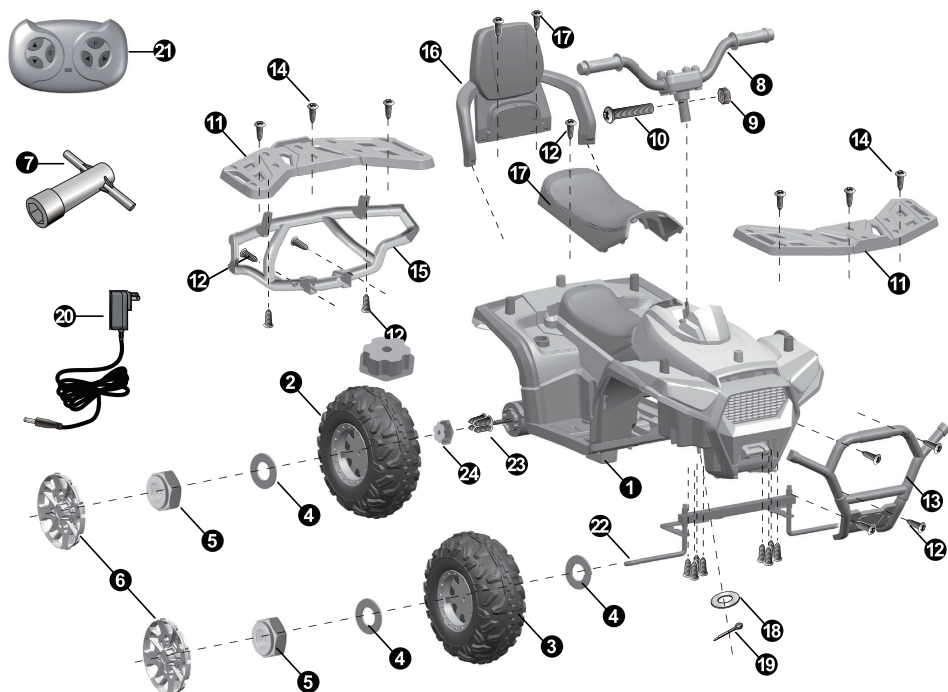

EN TECHNICAL DATA

battery	12V 10Ah (1 piece)
engine	12V 35W (4 pieces)
charger	input: AC220V, 50Hz, output: DC12V 1000mA
maximum load	50kg
time of use	up to 2 hours after fully charged
speed	3-8 km/h
user's age	3-8 years

EN USAGE MANUAL

WARNING: The product may only be assembled by an adult. The product is not suitable for children under 3 years of age. Before first use, be sure to fully charge the batteries (approximately 4-6 hours), otherwise irreversible damage to the batteries may occur.

The vehicle should always be used under adult supervision. The product contains small parts. The vehicle must not be used in the dark. If your child encounters unexpected obstacles, it may cause an accident. The vehicle should only be used during the day or in a well-lit area. Driving on wet surfaces or slopes steeper than 15 degrees is not recommended. Do not use the vehicle outdoors during rain or snow. The vehicle must be completely stopped before changing direction from forward/reverse. Regularly check all cable and battery connections. Check all vehicle components for damage. If any part of the vehicle is damaged, stop using the vehicle and contact your dealer. If you are not using the vehicle for an extended period of time, disconnect the battery cables. The safe period of use of the product is 3 years.

EN ASSEMBLY MANUAL

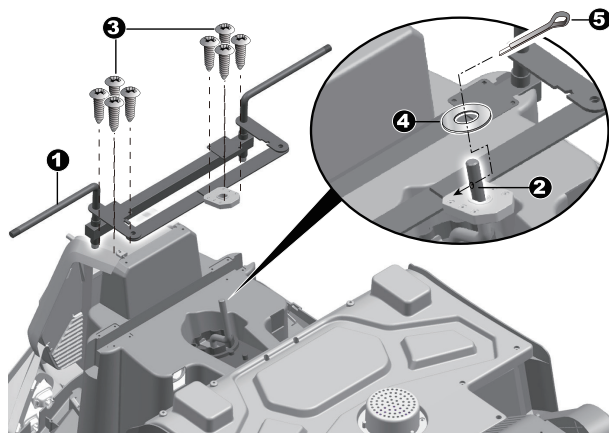

Turn the body over with the chassis up. Place the front axle against the front of the chassis, aligning the hole in the center of the axle with the steering rod protruding from the chassis. Using a screwdriver, attach the axle to the chassis with eight $\varnothing 4 \times 16$ screws. Place the $\varnothing 10$ washer on the handlebar rod and secure it with a cotter pin by inserting it through the hole in the rod and then bending the end.

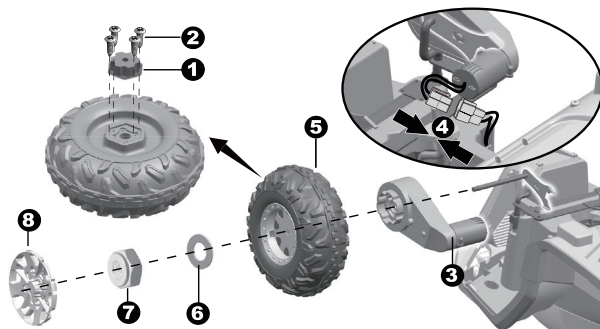

Attach the sprocket to the front wheel with four $\varnothing 4 \times 12$ screws. Place the engine in the mount on the front axle (note the side markings: L-left, R-right). Make sure the motor is mounted as shown in the graphic. Connect the end of the engine cable to the end of the cable protruding from the end of the cable protruding from the end of the cable. Install the front wheel, $\varnothing 12$ washer, nut and cap onto the axle. Repeat the entire process on the other side of the vehicle.

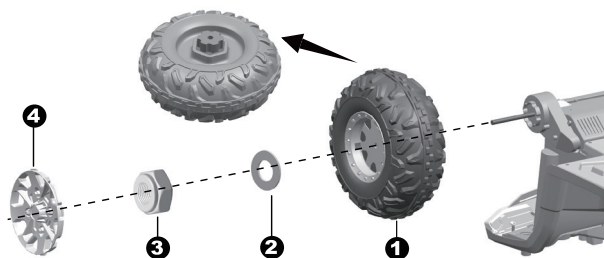

Remove the rubber band holding the rear engine. Install the rear wheel, washer $\varnothing 12$ on the rear axle and screw on the nut. Repeat the entire process on the other side of the vehicle. When attaching the nuts to the rear axle, use both wrenches to make sure the nuts are securely tightened. Attach the hubcaps.

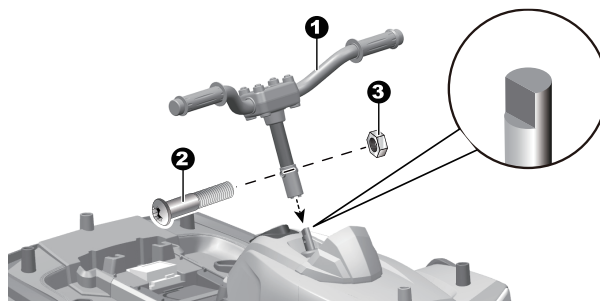

Put the vehicle on wheels. Place the steering wheel on the steering rod. The end of the bar and the inside of the bar are shaped so that the bar only fits one way. Align the holes in the rod and install the M5x30 screw inside by tightening the nut.

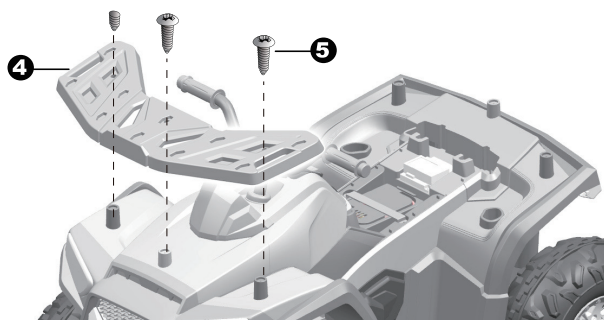

Place the front rack on the hood of the vehicle and secure with three $\varnothing 5 \times 12$ screws.

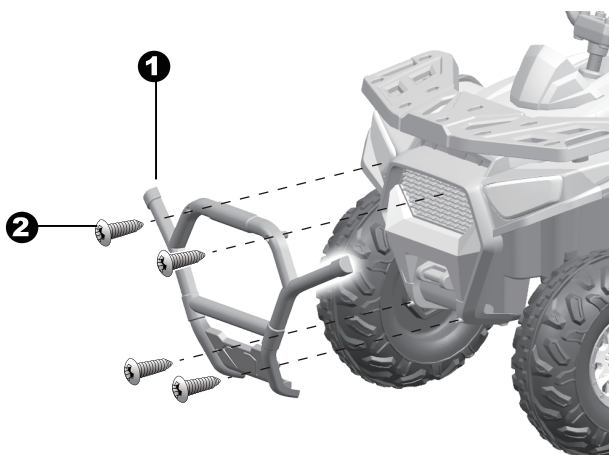

Align the front bumper with the front of the vehicle. Secure it with four $\varnothing 4 \times 16$ screws.

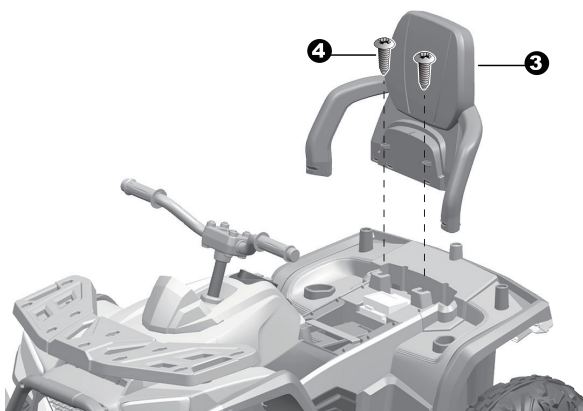

Align the backrest with the top of the body. Secure the seat with two $\varnothing 4 \times 16$ screws.

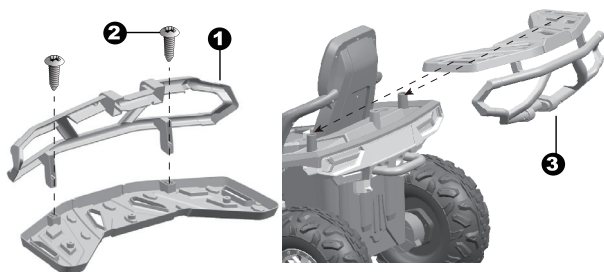

Turn the rear rack upside down. Attach the rear bumper to the rear trunk. Secure the bumper to the trunk with two $\varnothing 4 \times 16$ screws.

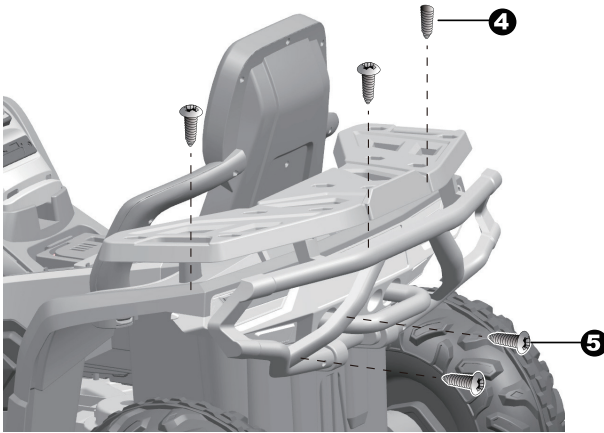

Align the screwed together elements to the rear part of the body, screw the trunk with three $\varnothing 5 \times 12$ screws and attach the trunk with two $\varnothing 4 \times 16$ screws.

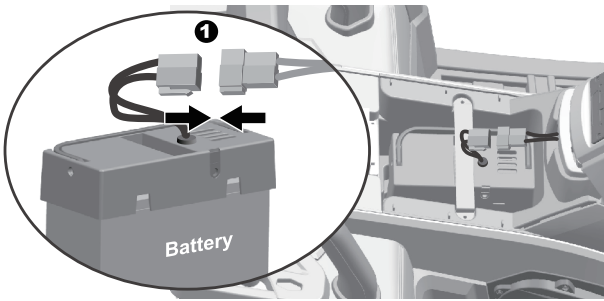

Connect the end of the cable protruding from the bodywork to the end of the battery cable.

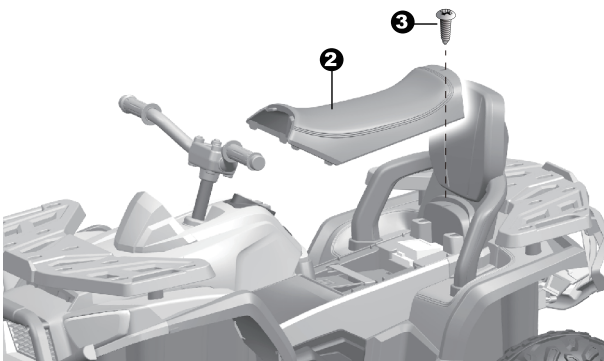

Place the seat in the body and secure it with one $\varnothing 4 \times 16$ screw.

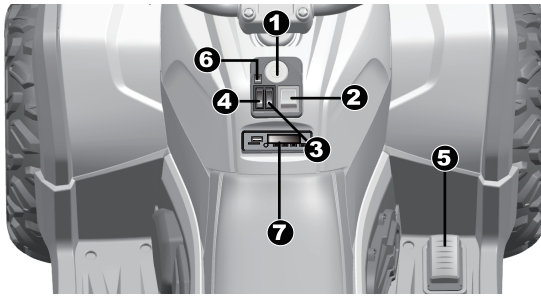

VEHICLE INTERIOR ELEMENTS

1. Vehicle switch
2. Driving direction change button
3. Speed change button
4. Drive change button
5. Accelerator pedal
6. Lights button
7. Multimedia panel

The vehicle is turned on by pressing the button (1.). To drive forward, set the direction change button (2.) to FORWARD and press the gas pedal (5.). To stop, release the gas pedal and the vehicle will stop moving. To drive backwards, set the direction change button to REVERSE and press the gas pedal. The driving speed is changed using the FAST & SLOW button (3.). After you have finished playing, turn off the vehicle using the button (1.). The drive from 2 wheels to 4 wheels is changed using the button (4.)

ATTENTION! Stop the vehicle before changing speed (3.) or direction (2.). Making such changes while driving may cause damage to the drive system.

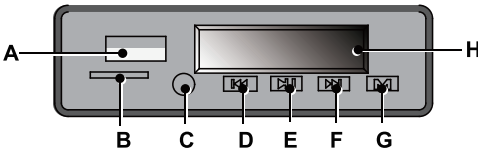

MULTIMEDIA PANEL ELEMENTS

- A. USB socket
- B. Memory card slot
- C. AUX port
- D. Previous track/volume up (hold)
- E. Play/Pause
- F. Next track/volume down (hold)

G. Changing the playback source/Bluetooth

H. Display with charge indicator (if the value is less than 12, the vehicle must be charged)

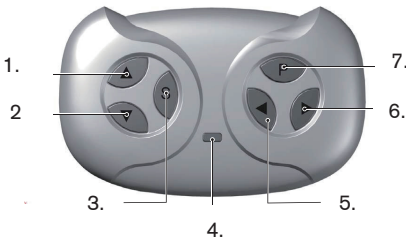

REMOTE CONTROL COMPONENTS

1. Drive forward
2. Reverse driving
3. Speed change button
4. Speed indicator
5. Turn left
6. Turn right
7. Brake

Open the battery cover on the remote control. Place 2 AAA batteries inside according to the polarity (not included) and close the lid. The vehicle must be turned off to connect the remote control to it. Hold down the forward and reverse buttons on the remote control simultaneously for 3 seconds, the indicator light on the remote control should start to flash. Turn on the vehicle and the indicator should glow steadily. If the Indicator does not light as described above, repeat the entire process.

EN BATTERY CHARGING

NOTES ON CHARGING BATTERIES

- Before using the vehicle for the first time, be sure to fully charge the batteries. Always connect first the charger plug into the charging socket, and then insert the charger plug into the socket (charger can only be operated by an adult, never allow your child to use the charger).
- When the vehicle begins to lose power (driving at a much slower speed than normal), it is necessary to drive it
 - start charging the batteries before they are completely discharged.
- Charging should be done continuously for 4-6 hours. Do not charge batteries
 - longer than 10 hours.
- It is normal for the batteries and charger to heat up during charging (max. 60°C).
- Never turn on the vehicle while charging the batteries.
- Only use the charger supplied with your vehicle for charging. Do not use batteries other than
 - those supplied with the vehicle.
- Never use new and old batteries or batteries of different types at the same time (remote power supply).
- Batteries should be charged at least once a month, even when the vehicle is not in use
- used. This is to prevent the batteries from completely discharging and potentially damaging them.
- Never short-circuit the electrical system.
- The power socket is located ABOVE GAS PEDAL.
- The POWER SWITCH should be in the OFF position while charging.

PREVENT FIRE AND ELECTRIC SHOCK:

- NEVER make changes to the electrical installation. Tampering with the electrical installation may cause electric shock, fire or explosion, as well as permanent damage to the installation.
- Do not allow direct contact between the terminals. This may cause a fire or explosion.
- Do not allow batteries or their parts to come into contact with any liquids.
- Do not open the charger. Unprotected wiring and electrical circuits inside the enclosure may cause electric shock.

EN BATTERY DISPOSAL AND BATTERY HANDLING

- The sealed lead-acid battery should be recycled or disposed of in an environmentally friendly manner.
- Do not throw a lead-acid battery into a fire. Explosion or leakage may occur.
- Do not throw away a lead-acid battery in regular garbage. It is illegal to burn, store or mix sealed lead-acid batteries with municipal waste.
- Take your used battery to your local authorized lead-acid battery recycling facility, such as a car battery dealer.
- For more information about environmentally friendly recycling and disposal of lead-acid batteries, please contact your local waste management authority.
- The battery may only be charged by an adult. Please charge the battery before use!

ALL BATTERY REPLACEMENT ACTIVITIES MUST BE PERFORMED BY AN ADULT

1. Batteries for the remote control are not included.
2. Non-rechargeable batteries cannot be charged once they are exhausted.
3. Rechargeable batteries can only be charged when removed from the device.
4. Remember to place the batteries in the device with the correct polarity.
5. Do not mix different batteries or old and new batteries.
6. Exhausted batteries should be removed from the device immediately.
7. Do not short-circuit the power terminals.

DE LISTE DER TEILE

1. Karosserie	1 pc	13. vordere Stoßstange	1 pc
2. Hinterrad	2 pc	14. $\varnothing 5 \times 12$ -Schraube	6 pc
3. Vorderrad	2 pc	15. Heckstoßstange	1 pc
4. Unterlegscheibe $\varnothing 12$	4 pc	16. Rückenlehne	1 pc
5. Achsmutter	4 pc	17. Sitzplatz	1 pc
6. Radkappe	4 pc	18. Unterlegscheibe $\varnothing 10$	1 pc
7. Schlüssel	2 pc	19. Splint	1 pc
8. Lenkrad	1 pc	20. Ladegerät	1 pc
9. $\varnothing 5$ -Mutter	1 pc	21. Fernbedienung	1 pc
10. M5X30-Schraube	1 pc	22. Vorderachse	1 pc
11. Kofferraum	2 pc	23. $\varnothing 4 \times 12$ -Schraube	8 pc
12. $\varnothing 4 \times 16$ -Schraube	19 pc	24. Ritzel	2 pc

HINWEIS: Bitte überprüfen Sie vor dem Zusammenbau des Fahrzeugs, ob alle aufgeführten Teile im Karton enthalten sind.

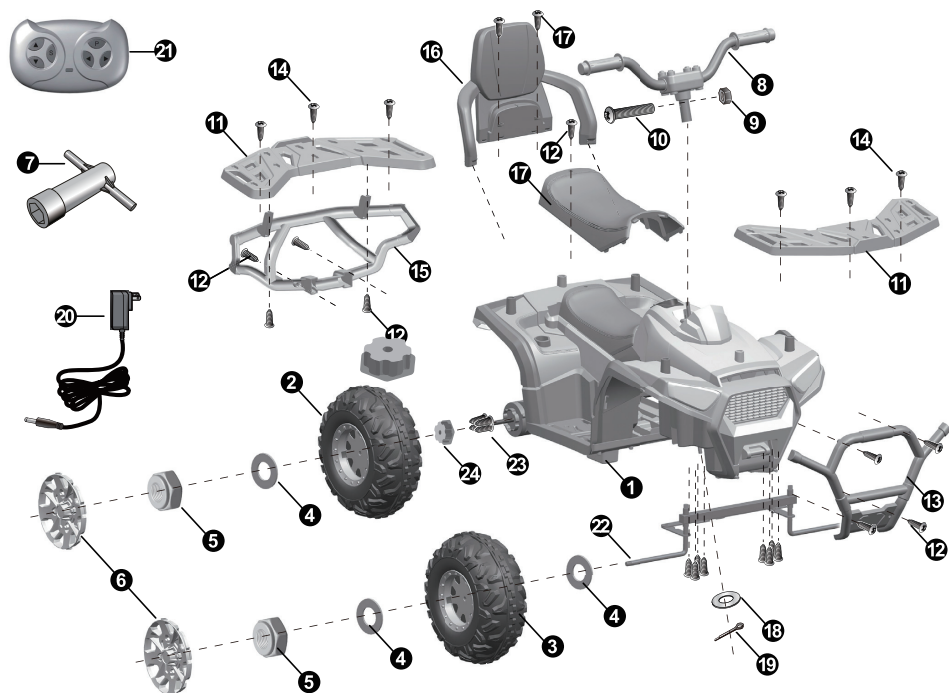

DE TECHNISCHE DATEN

Batterie	12V 10Ah (1 Stück)
Motor	12V 35W (4 Stück)
Ladegerät	Eingang: AC220V, 50Hz, Ausgang: DC12V 1000mA
Maximale Last	50kg
Zeitpunkt der Nutzung	bis zu 2 Stunden nach vollständiger Aufladung
Geschwindigkeit	3-8 km/h
Alter des Benutzers	3-8 Jahre

DE GEBRAUCHSANWEISUNG

WARNHINWEISE: Das Produkt darf nur von einem Erwachsenen zusammengebaut werden. Das Produkt ist nicht für Kinder unter 3 Jahren geeignet. Laden Sie die Akkus vor dem ersten Gebrauch unbedingt vollständig auf (ca. 4–6 Stunden), da es sonst zu irreversiblen Schäden an den Akkus kommen kann.

Das Fahrzeug sollte immer unter Aufsicht eines Erwachsenen benutzt werden. Das Produkt enthält Kleinteile. Das Fahrzeug darf nicht im Dunkeln gefahren werden. Wenn Ihr Kind auf unerwartete Hindernisse stößt, kann es zu einem Unfall kommen. Das Fahrzeug sollte nur tagsüber oder in einem gut beleuchteten Bereich verwendet werden. Das Fahren auf nassem Untergrund oder an Hängen mit einer Neigung von mehr als 15 Grad wird nicht empfohlen. Benutzen Sie das Fahrzeug nicht im Freien bei Regen oder Schnee. Vor dem Richtungswechsel von vorwärts/rückwärts muss das Fahrzeug vollständig angehalten werden. Überprüfen Sie regelmäßig alle Kabel- und Batterieverbindungen. Überprüfen Sie alle Fahrzeugkomponenten auf Beschädigungen. Wenn ein Teil des Fahrzeugs beschädigt ist, verwenden Sie das Fahrzeug nicht mehr und wenden Sie sich an Ihren Händler. Wenn Sie das Fahrzeug längere Zeit nicht benutzen, trennen Sie die Batteriekabel. Die sichere Nutzungsdauer des Produkts beträgt 3 Jahre.

DE INSTALLATIONSANLEITUNG

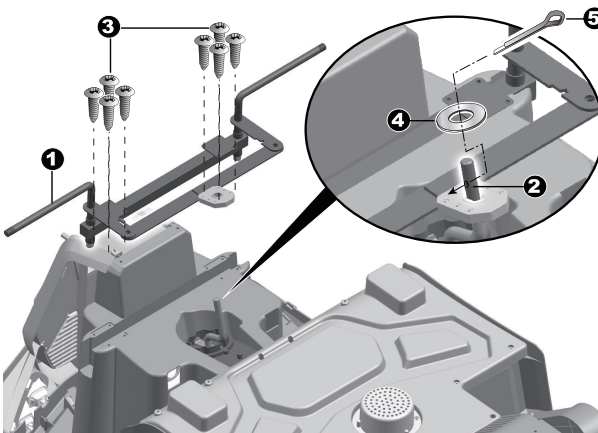

Drehen Sie die Karosserie mit dem Fahrgestell nach oben um. Platzieren Sie die Vorderachse an der Vorderseite des Fahrgestells und richten Sie das Loch in der Mitte der Achse mit der aus dem Fahrgestell herausragenden Lenkerstange aus. Befestigen Sie die Achse mit einem Schraubendreher mit acht $\varnothing 4 \times 16$ -Schrauben am Chassis. Setzen Sie die $\varnothing 10$ -Unterlegscheibe auf die Lenkerstange und befestigen Sie sie mit einem Splint, indem Sie ihn durch das Loch in der Stange stecken und dann das Ende biegen.

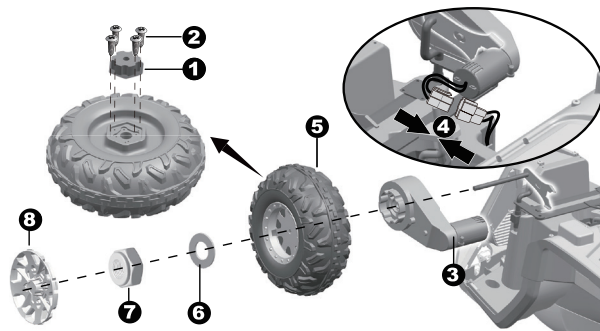

Befestigen Sie das Kettenrad mit vier $\varnothing 4 \times 12$ -Schrauben am Vorderrad. Platzieren Sie den Motor in der Halterung an der Vorderachse (beachten Sie die seitlichen Markierungen: L-links, R-rechts). Stellen Sie sicher, dass der Motor wie in der Grafik gezeigt montiert ist. Verbinden Sie das Ende des Motorkabels mit dem Ende des Kabels, das aus der Karosserie herausragt. Montieren Sie das Vorderrad, die $\varnothing 12$ -Unterlegscheibe, die Mutter und die Kappe an der Achse. Wiederholen Sie den gesamten Vorgang auf der anderen Fahrzeugseite.

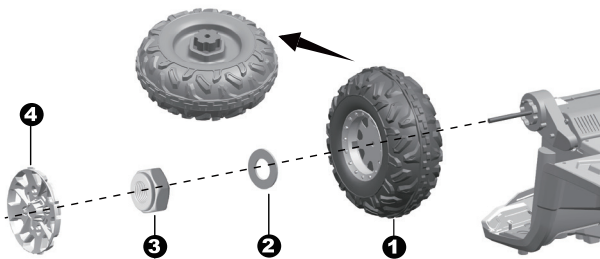

Entfernen Sie das Gummiband, das den hinteren Motor hält. Montieren Sie das Hinterrad, Unterlegscheibe $\varnothing 12$ an der Hinterachse und schrauben Sie die Mutter fest. Wiederholen Sie den gesamten Vorgang auf der anderen Fahrzeugseite. Verwenden Sie beim Anbringen der Muttern an der Hinterachse beide Schraubenschlüssel, um sicherzustellen, dass die Muttern fest angezogen sind. Bringen Sie die Radkappen an.

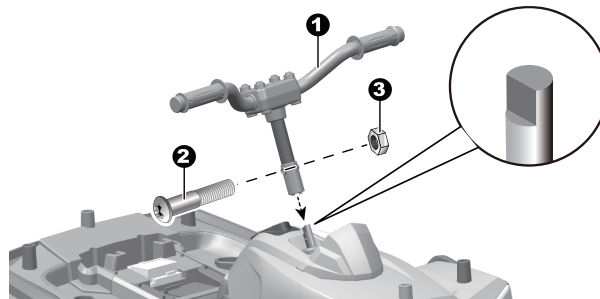

Stellen Sie das Fahrzeug auf Räder. Setzen Sie das Lenkrad auf die Lenkstange. Das Ende des Lenkers und die Innenseite des Lenkers sind so geformt, dass der Lenker nur in eine Richtung passt. Richten Sie die Löcher im Lenker mit dem Loch in der Stange aus und installieren Sie die $M5 \times 30$ -Schraube im Inneren, indem Sie die Mutter festziehen.

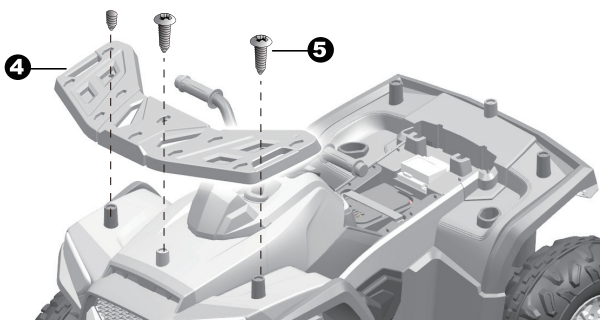

Platzieren Sie den Fronträger auf der Motorhaube des Fahrzeugs und befestigen Sie ihn mit drei $\varnothing 5 \times 12$ -Schrauben.

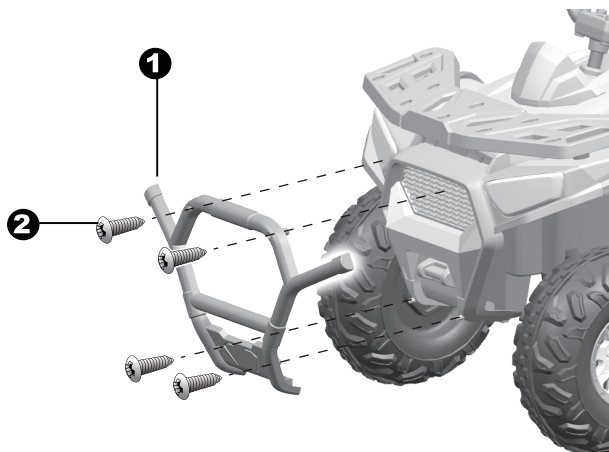

Richten Sie die vordere Stoßstange an der Vorderseite des Fahrzeugs aus. Befestigen Sie es mit vier $\varnothing 4 \times 16$ -Schrauben.

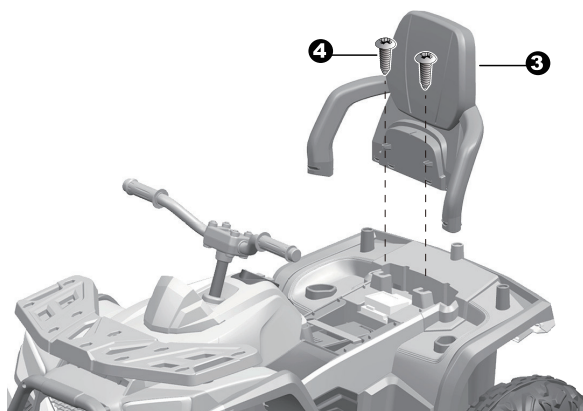

Richten Sie die Rückenlehne an der Oberseite des Körpers aus. Befestigen Sie den Sitz mit zwei $\varnothing 4 \times 16$ -Schrauben.

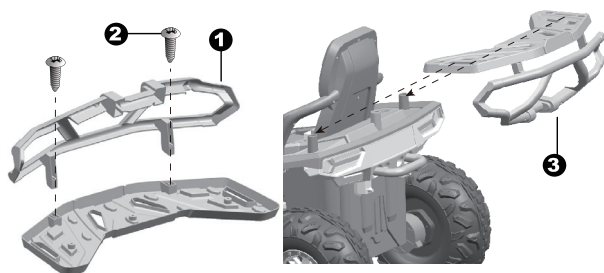

Drehen Sie den Gepäckträger um. Befestigen Sie die hintere Stoßstange am hinteren Kofferraum. Befestigen Sie den Stoßfänger mit zwei $\varnothing 4 \times 16$ -Schrauben am Kofferraum.

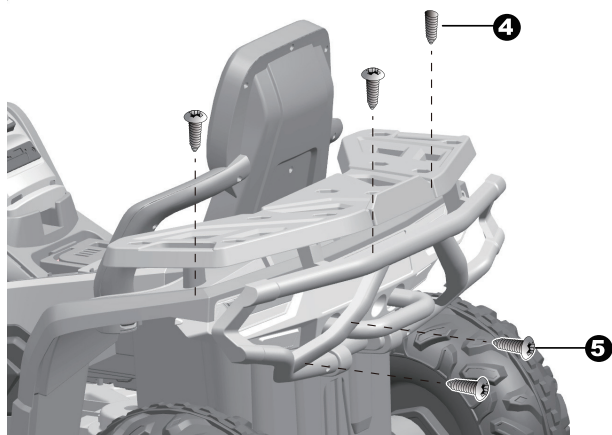

Richten Sie die zusammengesetzten Elemente am hinteren Teil der Karosserie aus, schrauben Sie den Rumpf mit drei \varnothing 5x12-Schrauben fest und befestigen Sie den Rumpf mit zwei \varnothing 4x16-Schrauben.

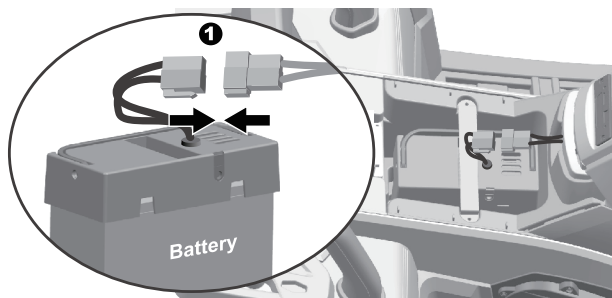

Verbinden Sie das aus der Karosserie herausragende Ende des Kabels mit dem Ende des Batteriekabels.

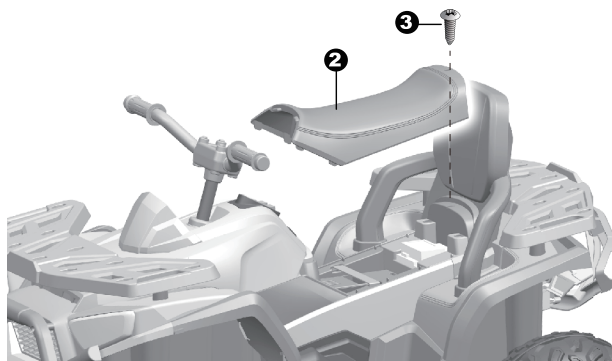

Platzieren Sie den Sitz im Gehäuse und befestigen Sie ihn mit einer \varnothing 4x16-Schraube.

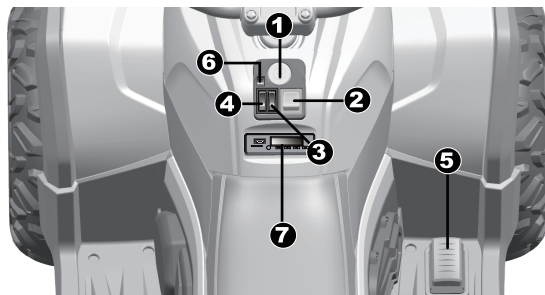

FAHRZEUGINNENELEMENTE

1. Fahrzeugschalter
2. Taste zum Ändern der Fahrrichtung
3. Geschwindigkeitsänderungstaste
4. Antriebswechsellaste
5. Gaspedal
6. Lichttaste
7. Multimedia-Panel

Durch Drücken der Taste (1.) wird das Fahrzeug eingeschaltet. Um vorwärts zu fahren, stellen Sie den Richtungswechselknopf (2.) auf VORWÄRTS und betätigen Sie das Gaspedal (5.). Zum Anhalten lassen Sie das Gaspedal los und das Fahrzeug stoppt. Um rückwärts zu fahren, stellen Sie den Richtungswechselknopf auf RÜCKWÄRTS und drücken Sie das Gaspedal. Die Fahrgeschwindigkeit wird mit der FAST & SLOW-Taste (3.) geändert. Nachdem Sie mit dem Spielen fertig sind, schalten Sie das Fahrzeug mit der Taste (1.) aus. Mit der Taste (4.) wird der Antrieb von 2 Rädern auf 4 Räder umgestellt.

AUFMERKSAMKEIT! Halten Sie das Fahrzeug an, bevor Sie die Geschwindigkeit (3.) oder die Richtung (2.) ändern. Solche Änderungen während der Fahrt können zu Schäden am Antriebssystem führen.

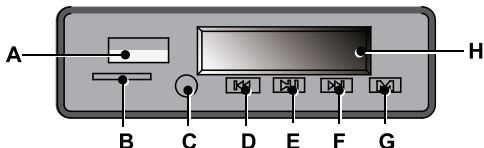

MULTIMEDIA-PANELELEMENTE

- A. USB-Buchse
- B. Speicherkartensteckplatz
- C. AUX-Anschluss
- D. Vorheriger Titel/Lautstärke erhöhen (halten)
- E. Wiedergabe/Pause
- F. Nächster Titel/Lautstärke verringern (halten)

G. Ändern der Wiedergabequelle/Bluetooth

H. Display mit Ladeanzeige (beträgt der Wert weniger als 12, muss das Fahrzeug aufgeladen werden)

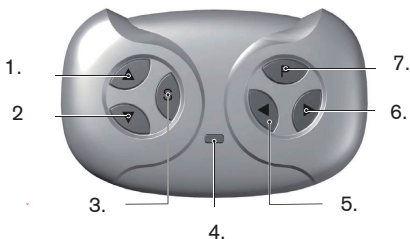

FERNBEDIENUNGSKOMPONENTEN

1. Fahren Sie vorwärts
2. Rückwärtsfahren
3. Geschwindigkeitsänderungstaste
4. Geschwindigkeitsanzeige
5. Biegen Sie links ab
6. Biegen Sie rechts ab
7. Bremse

Öffnen Sie die Batterieabdeckung der Fernbedienung. Legen Sie 2 AAA-Batterien entsprechend der Polarität ein (nicht im Lieferumfang enthalten) und schließen Sie den Deckel. Um die Fernbedienung anzuschließen, muss das Fahrzeug ausgeschaltet sein. Halten Sie die Vorwärts- und Rückwärtstasten auf der Fernbedienung gleichzeitig 3 Sekunden lang gedrückt. Die Kontrollleuchte auf der Fernbedienung sollte zu blinken beginnen. Schalten Sie das Fahrzeug ein und die Anzeige sollte dauerhaft leuchten. Wenn die Anzeige nicht wie oben beschrieben aufleuchtet, wiederholen Sie den gesamten Vorgang.

DE BATTERIELADEN

HINWEISE ZUM LADEN DER BATTERIEN

- Bevor Sie das Fahrzeug zum ersten Mal benutzen, laden Sie die Batterien unbedingt vollständig auf. Immer zuerst verbinden
- Stecken Sie den Stecker des Ladegeräts in die Ladebuchse und stecken Sie dann den Stecker des Ladegeräts in die Steckdose (Ladegerät).
- darf nur von einem Erwachsenen bedient werden, erlauben Sie niemals Ihrem Kind, das Ladegerät zu benutzen).
- Wenn das Fahrzeug an Leistung verliert (Fahrt mit viel langsamerer Geschwindigkeit als normal), muss es gefahren werden
- Beginnen Sie mit dem Laden der Batterien, bevor diese vollständig entladen sind.
- Der Ladevorgang sollte 4–6 Stunden lang ununterbrochen erfolgen. Laden Sie die Batterien nicht auf
- länger als 10 Stunden.
- Es ist normal, dass sich die Akkus und das Ladegerät während des Ladevorgangs erwärmen (max. 60 °C).
- Schalten Sie das Fahrzeug niemals ein, während die Batterien geladen werden.
- Verwenden Sie zum Laden ausschließlich das mit Ihrem Fahrzeug gelieferte Ladegerät. Verwenden Sie keine anderen Batterien als
- die mit dem Fahrzeug gelieferten.
- Niemals neue und alte Batterien oder Batterien unterschiedlichen Typs gleichzeitig verwenden (Fernspeisung).
- Die Batterien sollten mindestens einmal im Monat aufgeladen werden, auch wenn das Fahrzeug nicht benutzt wird
- gebraucht. Dadurch soll verhindert werden, dass sich die Akkus vollständig entladen und möglicherweise beschädigt werden.
- Schließen Sie die elektrische Anlage niemals kurz.
- Die Steckdose befindet sich in der Nähe des Gaspedals..
- Der POWER-SCHALTER sollte während des Ladevorgangs auf OFF stehen.

VERMEIDEN SIE BRAND UND STROMSCHLAG:

- Nehmen Sie NIEMALS Änderungen an der Elektroinstallation vor. Manipulationen an der Elektroinstallation können zu Stromschlägen, Bränden oder Explosionen sowie zu dauerhaften Schäden an der Installation führen.
- Vermeiden Sie direkten Kontakt zwischen den Anschlüssen. Dies kann einen Brand oder eine Explosion verursachen.
- Lassen Sie Batterien oder deren Teile nicht mit Flüssigkeiten in Kontakt kommen.
- Öffnen Sie das Ladegerät nicht. Ungeschützte Leitungen und Stromkreise im Inneren des Gehäuses können einen Stromschlag verursachen.

DE ENTSORGUNG UND HANDHABUNG DER BATTERIE

- Die versiegelte Blei-Säure-Batterie sollte recycelt oder auf umweltfreundliche Weise entsorgt werden.
- Werfen Sie eine Blei-Säure-Batterie nicht ins Feuer. Es kann zu Explosionen oder Undichtigkeiten kommen.
- Werfen Sie eine Blei-Säure-Batterie nicht in den normalen Müll. Es ist illegal, versiegelte Blei-Säure-Batterien zu verbrennen, zu lagern oder mit dem Siedlungsabfall zu vermischen.
- Bringen Sie Ihre gebrauchte Batterie zu Ihrer örtlichen autorisierten Blei-Säure-Batterie-Recyclingeinrichtung, z. B. einem Autobatteriehändler.
- Für weitere Informationen zum umweltfreundlichen Recycling und zur Entsorgung von Blei-Säure-Batterien wenden Sie sich bitte an Ihre örtliche Abfallentsorgungsbehörde.
- Der Akku darf nur von einem Erwachsenen aufgeladen werden. Bitte laden Sie den Akku vor dem Gebrauch auf!

ALLE AKTIVITÄTEN DES BATTERIEWECHSELS MÜSSEN VON EINEM ERWACHSENEN DURCHFÜHRT WERDEN

1. Batterien für die Fernbedienung sind nicht im Lieferumfang enthalten.
2. Nicht wiederaufladbare Batterien können nicht aufgeladen werden, wenn sie leer sind.
3. Akkus können nur geladen werden, wenn sie aus dem Gerät entnommen werden.
4. Denken Sie daran, die Batterien mit der richtigen Polarität in das Gerät einzulegen.
5. Mischen Sie nicht verschiedene Batterien oder alte und neue Batterien.
6. Leere Batterien sollten sofort aus dem Gerät entfernt werden.
7. Schließen Sie die Leistungsklemmen nicht kurz.

PL KARTA GWARANCYJNA

Imię: _____

Nazwisko: _____

Kod pocztowy: _____

Miejscowość: _____

Telefon (wraz z kierunkowym): _____

Adres e-mail: _____

Produkt: _____

Model: _____

Kolor/wzór: _____

Akcesoria: _____

Data zakupu: _____

Kupujący (podpis): _____

Sprzedawca: _____

Dowiedz się więcej o tym produkcie i marce **Toyz by Caretero**.

DYSTRYBUTOR:

IKS 2 Mucha Sp. J.

ul. Rybnicka 9, 43-190 Mikołów, Polska

+48 32 226 06 06

e-mail: toyz@toyz.pl, www.toyz.pl

TOYZ[®]
by CARETERO

PL WARUNKI GWARANCJI

1. IKS 2 Mucha Sp. J. udziela gwarancji na zakupiony produkt w okresie 24 miesięcy od daty zakupu.
2. Gwarant zapewnia nabywcy prawidłowe działanie produktu przy użytkowaniu zgodnym z jego przeznaczeniem i instrukcją użytkowania.
3. Wady produktu wykryte w okresie gwarancji będą bezpłatnie usuwane w terminie 21 dni od daty dostarczenia go, za pośrednictwem Sprzedawcy, do Serwisu. Okres gwarancji zostanie przedłużony o czas naprawy.
4. W przypadku wykrycia wady lub wystąpienia problemów z użytkowaniem, należy zwrócić się do punktu sprzedaży detalicznej z reklamowanym produktem, wypełnioną kartą gwarancyjną oraz przypiętym paragonem lub innym dowodem zakupu.
5. Reklamowany produkt należy oddać do naprawy w stanie czystym.
6. Podstawowym sposobem załatwienia reklamacji jest naprawa produktu przywracająca jego wartość użytkową.
7. Fakt i datę wykonania naprawy gwarancyjnej Serwis poświadcza na uniwersalnej karcie gwarancyjnej.
8. Gwarancja obowiązuje na terenie Rzeczypospolitej Polskiej.
9. Gwarancja przysługuje jedynie pierwotnemu nabywcy i nie podlega przeniesieniu na inne osoby lub podmioty.
10. Gwarancja na sprzedany produkt nie wyłącza, nie ogranicza ani nie zawiesza uprawnień kupującego wynikających z niezgodności towaru z umową.
11. Wszelkie inne sprawy i spory będą rozstrzygane przez odpowiedni sąd.
12. Zalecamy przechowywanie oryginalnego opakowania w celu zabezpieczenia produktu przed uszkodzeniami mogącymi nastąpić podczas transportu do Serwisu.
13. Gwarancja nie obejmuje:
 - uszkodzeń powstałych w wyniku niewłaściwego przechowywania
 - uszkodzeń mechanicznych i termicznych powstałych w wyniku niewłaściwego użytkowania, bądź użytkowania niezgodnego z instrukcją użytkowania
 - zmiany koloru (odbarwienia) tkaniny przy silnym nasłonecznieniu lub stosowaniu niewłaściwych środków chemicznych
 - rozdarcia tkaniny wynikającego z winy nabywcy
 - naturalnego zużycia elementów będącego wynikiem eksploatacji
 - sytuacji, w której produkt nie został dostarczony do Serwisu w komplecie z oryginalnym dowodem zakupu
 - uszkodzeń powstałych w wyniku upadku
 - prób naprawy produktu lub jakichkolwiek zmian konstrukcyjnych wykonywanych przez osoby trzecie

data zgłoszenia	data naprawy	opis uszkodzenia	pieczętka serwisu



Dowiedz się więcej o tym produkcie i marce Toyz by Caretero

DYSTRYBUTOR:

IKS 2 - Centrum Dystrybucji Artykułów Dziecięcych
ul. Rybnicka 9, 43-190 Mikołów, Polska
+48 32 226 06 06
e-mail: toyz@toyz.pl, www.toyz.pl

Learn more about brand Toyz by Caretero.

DISTRIBUTOR:

IKS 2 - Children's Goods Distribution Centre
9 Rybnicka Street, 43-190 Mikolow, Poland
+48 32 226 06 06
e-mail: toyz@toyz.pl, www.toyz.pl

Erfahren Sie mehr über das Produkt und die Marke!

VERTREIBER:

IKS 2 - Children's Goods Distribution Centre
9 Rybnicka Str., 43-190 Mikolow, Polen
+48 32 226 06 06
e-mail: toyz@toyz.pl, www.toyz.pl